



АЛЬБОМ-ПОСОБИЕ «ФИНАНСОВАЯ ГРАМОТНОСТЬ» для детей 5-7 лет

Направление практики: финансовое просвещение детей и молодёжи
Смоленская область, г. Смоленск

Авторы практики: МБДОУ «Детский сад № 25 «Пчёлка»,

Хроменкова Светлана Николаевна (+7(910)722-89-29, svklm@mail.ru)

Коткова Оксана Евгеньевна, (+7(910)789-95-11, ksuchakotkova@mail.ru)

Альбом-пособие

мои финансы

Представляет собой альбом.

Каждый лист альбома заламинирован.

Листы брошюрованы.

Выполнен по типу «пиши-стирай».

Материал в альбоме подобран по темам.

Каждая тема представлена как теоретической частью, так и практическими заданиями.

ФИНАНСОВАЯ ГРАМОТНОСТЬ

для детей дошкольного возраста
(5-7 лет)



Подготовили:
Хроменкова С.Н.
Коткова О.Е.

2-ой лист альбома

Теоретическая часть
Первая тема, которая
представлена детям «Что такое
деньги?»

ЧТО ТАКОЕ ДЕНЬГИ?

НАЛИЧНЫЕ ДЕНЬГИ



- монеты



- купюры/
банкноты

БЕЗНАЛИЧНЫЕ ДЕНЬГИ



- банковская
карта

Деньги – это особый товар, который можно обменять на любые другие товары и услуги.

Деньги – это всеобщая мера стоимости.

Деньги – это специфический товар, выполняющий роль всеобщего эквивалента при обмене товаров.



3-ий лист

Практическая часть к данной теме «Что лишнее и почему?»
Ребёнку предоставляется маркер, которым он пишет по ламинирующей бумаге, затем можно ответы стирать салфеткой или губкой.

ЧТО ЛИШНЕЕ? ПОЧЕМУ?



Вторая тема «Что было до денег?», теоретическая часть

ЧТО БЫЛО ДО ДЕНЕГ?

Сложно поверить, но было такое время, когда человечество вообще не знало, что такое деньги. Люди просто менялись и получали те или иные вещи.

ОБМЕН \ БАРТЕР



РАКУШКИ И ЖЕМЧУГ

КОЖЕ КАМНИ С ОТВЕРСТИЕМ

КАКАО БОБЫ

ШКУРА ЖИВОТНЫХ И МЕХ



5-ый и 6-ой листы – практические задания

Практические задания
представлены в виде ситуативных
задач, решение которых даёт
хороший эффект в формировании
финансовых понятий
у дошкольников.

СОСТОИТСЯ ЛИ ОБМЕН?

РАСТАВЬ ЗНАКИ > < = И УЗНАЙ СОСТОИТСЯ И ОБМЕН? ЕСЛИ

	=		<input type="checkbox"/>	
			<input type="checkbox"/>	
			<input type="checkbox"/>	

СОСТОИТСЯ ЛИ ОБМЕН?

РАСТАВЬ ЗНАКИ > < = И УЗНАЙ СОСТОИТСЯ И ОБМЕН? ЕСЛИ

	<input type="checkbox"/>	
	<input type="checkbox"/>	
	<input type="checkbox"/>	

Третья тема «Первые монеты», теоретическая часть

ПЕРВЫЕ МОНЕТКИ

Без денег было неудобно, обмениваться и носить с собой постоянно вещи было тяжело. И вот сначала люди придумали делать деньги из камня, они были разной формы и даже квадратные! Но вскоре деньги стали делать из металла, так появилась монетка!



Рассмотри монетки, посмотри какие разные рисунки на них были

8-ой лист

Практическое задание:
предлагается ребёнку
нарисовать монету и придумать
ей название.

ПЕРВЫЕ МОНЕТКИ

Придумай и нарисуй свою монетку. Узор может быть любым, раньше люди не умели читать, или писать поэтому на первых монетках печатали точки, палочки и другое. Пофантазируй и придумай свои собственные монетки!



Below each coin is a red rectangular box for writing a name.

ПРИДУМАЙ ИМ НАЗВАНИЯ. Запиши или пусть их запишет взрослый!



9-ый лист

Четвёртая тема «Где живут деньги?»

Вверху листа можно увидеть памятку, где могут жить деньги.

Внизу – лабиринт (часть практического задания).

ГДЕ ЖИВУТ ДЕНЬГИ?

У каждого есть свой дом, и у денег он есть тоже, вспомни где хранятся деньги в твоём доме, Где они еще могут жить?



кошелек копилка электронный кошелек банк

Какое место является главным «домом для денег?» Помоги монетке попасть в банк



10-ый лист

**Практическое задание,
которое закрепляет знания
детей о банке
(о работниках и выполняющих
ими функциях, о клиентах и
аппаратуре).**

ОТВЕТЬ И СОЕДИНИ С ПРАВИЛЬНЫМ ОТВЕТОМ

1 Кто принимает и выдаёт деньги в банке?



Кассир

2 Кто охраняет банк?



Охранник

3 Кто управляет работой банка?



Управляющий

4 Кто является клиентом банка?



Люди, организации

5 Из какого аппарата выдается деньги?



6 Кто перевозит деньги для терминалов?



Пятая тема «Семейный бюджет». Доходы и расходы.

СЕМЕЙНЫЙ БЮДЖЕТ. ДОХОДЫ И РАСХОДЫ

В каждой семье есть деньги. Взрослые получают зарплату, пенсии, стипендии и прочее... И деньги не просто лежат, а на них покупают еду, одежду и другие товары. Если деньги в семье появились, то это – **доход семьи**. Если их пришлось потратить – **расход семьи**.

Все вместе и доходы и расходы – формируют **семейный бюджет**.

Вспомни что в твоей семье является доходом, а что расходом?



12-ый лист

**Ребятам даётся
понятие,
из чего создаётся
бюджет семьи**

ДОХОДЫ СЕМЬИ

 <p>Зарплата родителей</p>	 <p>Пенсия</p>	 <p>Социальные выплаты</p>
 <p>% от вклада</p>	 <p>Стипендия брата/сестры</p>	 <p>Стипендия брата/сестры</p>
 <p>Иные доходы (Продажа личных Вещей и т.д.)</p>	 <p>Сдача недвижимости в аренду</p>	 <p>Предпринимательство/ самозанятые</p>

13-ый лист

Практическое задание

При выполнении можно использовать фишки (жетоны, звёздочки, монетки).

Когда ребёнок правильно называет направление, из которого складывается доход семьи – ребёнок может закрыть жетоном пустую клетку.

ДОХОДЫ СЕМЬИ



14-ый лист

Шестая тема «Расходы семьи»

РАСХОДЫ СЕМЬИ

 <p>Покупка лекарств</p>	 <p>Оплата коммунальных услуг</p>	 <p>Отдых/досуг</p>
 <p>Покупка продуктов</p>	 <p>Покупка бытовых предметов</p>	 <p>Покупка бытовых предметов</p>
 <p>Покупка одежды</p>	 <p>Расходы на транспорт</p>	 <p>Образование и другие</p>

15-ый лист

Практическое задание

Задание выполняется по аналогии
предыдущей теме

РАСХОДЫ СЕМЬИ

		



16-й лист

Практическое задание: «нарисуй монетку» по образцу.

ДОРИСУЙ МОНЕТКУ ПО ОБРАЗЦУ

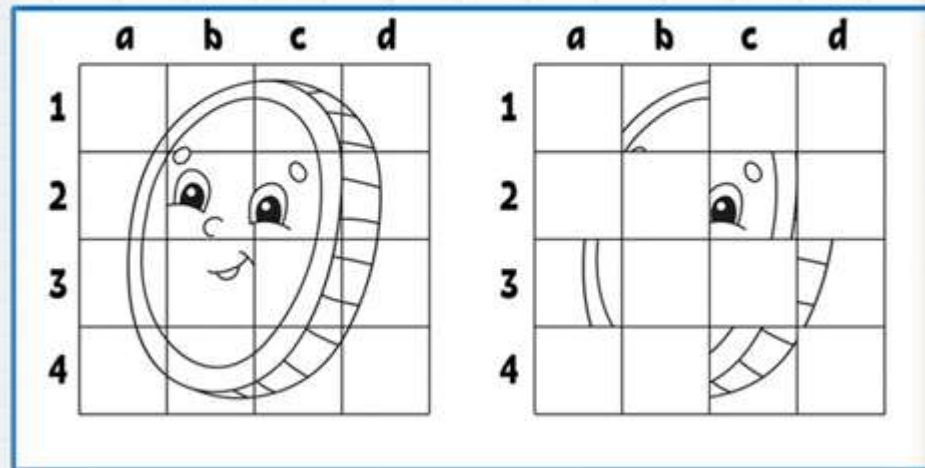

The background features a central point from which six triangles radiate outwards. The triangles are colored: a large grey one in the top-left, a teal one in the top-right, a dark blue one in the top-right, a pink one in the middle-right, an orange one in the bottom-right, and a large green one in the bottom-left. The text is positioned on the green triangle.

БЛАГОДАРИМ ЗА ВНИМАНИЕ!